

**Messe jazz
et chants
d'amour**



**VOIX
DE LA MONTAGNE**

CONCERT

IPASSION!

**SOUS LA DIRECTION DE
BRUNO DUFRESNE**

**3 mai 2025
Église St-Enfant-Jésus**

MOT DU DIRECTEUR MUSICAL

Les Voix de la montagne vous présentent ce soir un programme qui dévoilera une facette différente du talent de nos choristes. Les œuvres interprétées respectent une structure classique tout en incorporant des accents jazz et des rythmes latins que nous espérons, sauront vous séduire.

En début de concert, vous découvrirez deux chants issus du répertoire contemporain. Bien que récentes, ces compositions explorent des styles musicaux très variés. Avec *Come to me*, c'est le lyrisme qui est mis en avant, permettant d'apprécier la beauté vocale des ténors et des basses. Le *Gloria* du compositeur lituanien Vytautas Miškinis, quant à lui, utilise abondamment les dissonances, sollicitant particulièrement la section des altos.

La partie centrale du concert sera consacrée à une série de chants d'amour en espagnol. La musique latine représente un défi pour un chœur, en raison de ses rythmes de danse souvent méconnus et de la complexité de la langue espagnole avec ses diphtongues difficiles pour les non-initiés. Interprétés parfois *a cappella*, parfois accompagnés au piano, ces chants mettront en lumière la virtuosité de nos choristes et de notre pianiste.

MOT DU DIRECTEUR MUSICAL

La pièce maîtresse de ce concert est la *Missa in tempore incerto* de Christoph Schönherr. Ce compositeur allemand est renommé pour sa capacité à conjuguer les textes religieux traditionnels avec des sonorités jazz, créant ainsi une œuvre unique et originale.

Nous vous remercions chaleureusement pour votre soutien aux arts vivants et vous souhaitons un excellent concert.



P R O G R A M M E

COME TO ME

Dan Forrest

GLORIA

Vytautas Miškinis

TRES CANCIONES DE AMOR **MADRIGALILLO | ECO | PRELUDIO**

Manuel Oltra

ADIOS NONINO

Astor Piazzola

INDIANAS

GALA DEL DIA | UNA DE DOS

Carlos Guastavino

NOCHE DE LLUVIA

Sid Robinovitch

MISSA IN TEMPORE INCERTO

Christoph Schönherr

Kyrie

Gloria

Credo

Sanctus

Benedictus

Agnus Dei

PRÉSENTATION DES PIÈCES

COME TO ME

Dan Forrest (né en 1978)
États-Unis d'Amérique

Dan Forrest est un compositeur dont la musique se distingue par une profonde sensibilité et une richesse harmonique remarquable. Ses œuvres, souvent inspirées par la spiritualité et l'émotion humaine, touchent directement le cœur des auditeurs.

Come to Me est une invitation à la paix et à la sérénité, portée par des mélodies douces et enveloppantes. Cette pièce exprime un message universel de réconfort et d'amour, offrant une touche lumineuse et apaisante à notre concert.

Nous espérons que cette œuvre vous apportera autant de sérénité qu'elle en a inspiré ses créateurs, et qu'elle contribuera à rendre cette soirée inoubliable.

PRÉSENTATION DES PIÈCES

GLORIA

Vytautas Miškinis (né en 1954)
Lituanie

Vytautas Miškinis est l'un des compositeurs et chefs de chœur les plus renommés de la musique chorale contemporaine. Son style, à la croisée de la musique sacrée et de la modernité, se distingue par des harmonies lumineuses et un grand lyrisme.

Parmi ses œuvres, *Gloria* est une pièce vibrante et énergique, célébrant la joie et l'exaltation spirituelle. Sa structure envoûtante, accompagnée d'harmonies aériennes, crée une atmosphère solennelle et éclatante, invitant le public à une expérience musicale captivante.

Nous espérons que cette œuvre vous touchera profondément et vous transportera dans un univers de beauté et de spiritualité.

PRÉSENTATION DES PIÈCES

TRES CANCIONES DE AMOR MADRIGALILLO | ECO | PRELUDIO

Manuel Oltra (1922-2015) – Espagne
Poèmes de Federico García Lorca
(1898-1936) - Espagne

Manuel Oltra est un compositeur, chef d'orchestre, pianiste et pédagogue espagnol établi à Barcelone. Son œuvre riche et variée inclut des compositions pour orchestre, chœurs et ensembles de chambre, ainsi que des transcriptions de musiques traditionnelles catalanes.

En reconnaissance à sa contribution exceptionnelle à la culture catalane, il reçoit le Prix national de musique de Catalogne en 1994, ainsi que la Croix de Saint-Georges en 2010.

Tres canciones de amor met en musique trois poèmes de Federico García Lorca : *Madrigalillo*, *Eco* et *Preludio*, extraits de son recueil *Canciones* (1921-1924). Ces textes brefs et sensibles, empreints de délicatesse, explorent l'amour à travers des images simples et évocatrices. Oltra souligne la poésie de Lorca avec une écriture vocale fine et expressive, fidèle à l'univers onirique et lyrique du poète.

PRÉSENTATION DES PIÈCES

MADRIGALILLO

Cuatro granados tiene tu huerto.
Toma mi corazón nuevo.
Cuatro cipreses tendrá tu huerto.
Toma mi corazón viejo.
Sol y luna.
Luego...
¡ni corazón
ni huerto!

ECO

Ya se ha abierto la flor
de la aurora.
¿Recuerdas el fondo de la tarde?
El nardo de la luna derrama
su olor frío.
¿Recuerdas la mirada de agosto?

PRELUDIO

Las alamedas se van,
pero dejan su reflejo.
Las alamedas se van,
pero nos dejan el viento.
El viento está amortajado
a lo largo bajo el cielo.
Pero ha dejado flotando
sobre los ríos sus ecos.
El mundo de las luciérnagas
ha invadido mis recuerdos.
Y un corazón diminuto
me va brotando en los dedos.

PETIT MADRIGAL

Ton verger a quatre grenadiers.
Prends mon cœur nouveau.
Ton verger aura quatre cyprès.
Prends mon cœur vieux.
Soleil et lune.
Puis...
ni cœur
ni verger !

ÉCHO

Déjà s'est ouverte la fleur
de l'aurore.
Te souviens-tu du fond du soir ?
La tubéreuse de la lune répand
son parfum froid.
Te souviens-tu du regard d'août ?

PRÉLUDE

Les peupliers s'en vont,
mais ils laissent leur reflet.
Les peupliers s'en vont,
mais ils nous laissent le vent.
Le vent est enseveli
tout au long sous le ciel.
Mais il a laissé flotter
sur les rivières ses échos.
Le monde des lucioles
a envahi mes souvenirs.
Et un minuscule cœur
commence à éclore dans mes doigts.

PRÉSENTATION DES PIÈCES

ADIÓS NONINO

Astor Piazzolla (1921-1992)

Argentine

Sans aucun doute, Astor Piazzolla est l'un des compositeurs les plus influents du XX^e siècle, ayant révolutionné le tango argentin en le fusionnant avec le jazz et la musique classique.

Adiós Nonino (Adieu grand-père), écrite en 1959 en hommage à son père peu après son décès, est une œuvre poignante et passionnée. Le bandonéon y exprime à la fois la nostalgie et l'intensité de l'émotion. Sa mélodie envoûtante transporte l'auditeur dans un voyage où se mêlent tristesse et espoir, unissant ainsi tradition et modernité dans un tango profondément émouvant.

Nous espérons que cette pièce vous touchera par sa profondeur et sa beauté, vous invitant à ressentir toute la richesse du style unique de Piazzolla.

PRÉSENTATION DES PIÈCES

INDIANAS

Carlos Guastavino (1912-2000)
Argentine

Surnommé le Schubert de la Pampa, il est l'un des plus grands compositeurs de musique chorale et de mélodies populaires d'Amérique latine. Sa musique, d'un lyrisme remarquable, s'inspire du folklore argentin et se distingue par son expressivité et sa sensibilité mélodique.

Mouvement 1 – *Gala del Día*
Poème de Arturo Vázquez

Cette pièce, célébration lumineuse du jour et de la vie, met en valeur l'écriture mélodique délicate de Guastavino et le poème d'Arturo Vázquez. Inspirée par la nature et le quotidien, *Gala del Día* transporte l'auditeur dans un univers de douceur et de lumière, où la voix devient messagère de beauté et d'harmonie.

Mouvement 6 – *Una de dos*
Poème de Juan Ferreyra Basso (1910-1984)

Dans cette pièce vibrante et rythmée, la richesse du chant choral magnifie la poésie du texte de Juan Ferreyra Basso. Elle évoque le dualisme de l'âme humaine, entre passion et raison, espoir et désillusion.

PRÉSENTATION DES PIÈCES

GALA DEL DÍA

Amo la luz del alba
porque te besa,
Y te devuelve viva,
viva y traviesa.
Erguida espiga al viento
del mediodía,
Amo el sol que te dora
madura y mía.
Ay! corazon de la noche
Gala del día,
Mi vida estoy quemando
por tu alegría.

Cuando la tarde llora
su luz perdida,
Amo el trino que prendes
sobre mi vida
Quiero tanto a la noche
que es infinita
Como tu hora dulce
obscura y tibia.
Ay! corazon de la noche,
gala del día,
Mi vida estoy quemando
por tu alegría.

PARURE DU JOUR

J'adore la lumière de l'aube,
parce qu'elle t'embrasse
Et te rend vivante,
vivante et espiègle
J'aime le soleil qui te dore,
mûrissante et mienne
Telle un épi debout
dans le vent du midi,
Ah! le coeur de la nuit,
parure du jour,
Ma vie, je brûle
pour toi.

Quand le soir pleure
sa lumière perdue
J'adore ta trille que tu mets
sur ma vie
J'aime tant la nuit
qui est sans fin
Comme les heures douces,
obscuras et tièdes
Ah! le coeur de la nuit,
parure du jour,
Ma vie, je brûle
pour toi.

PRÉSENTATION DES PIÈCES

UNA DE DOS

A la vara del mimbre
la dobla el agua
Una vara en el aire,
otra mojada.

Como a la vara el agua tu
amor me dobla
Quien me ha visto en tus ojos,
quien en la sombra.

Una de dos :
Me encontrarán llorando,
O estoy con vos.

Por fijarse en el río
el cielo baja
Y se lo paga el río
dándole andanza
Como ese espejo al cielo
quisiera verte.
Al cielo que lo mira,
cielo devuelve,

Una de dos :
Me encontrarán llorando,
O estoy con vos

DE DEUX CHOSES L'UNE

L'eau fait plier
la baguette en osier,
La baguette est soit en l'air, soit
au fond de l'eau.

Comme l'eau fait plier
la baguette,
ton amour me fait chavirer,

De deux choses l'une :
Ou l'on me voit dans tes yeux,
ou l'on me voit désespéré.

Pour se refléter dans la rivière,
le ciel descend,
Et la rivière répond en lui don-
nant sa tendresse.
Comme le jeu du miroir envers
le ciel, j'aimerais te contempler.
Le ciel contemple la rivière, la
rivière reflète le ciel.

De deux choses l'une :
Ou l'on me trouvera en larmes,
Ou je serai avec toi.

PRÉSENTATION DES PIÈCES

NOCHE DE LLUVIA

Sid Robinovitch (né en 1942) - Canada
Poème de Juana de Ibarbouro (1892-1979) -
Uruguay

Sid Robinovitch, compositeur canadien reconnu pour ses œuvres chorales riches et expressives, a mis en musique *Noche de lluvia*, un poème d'une grande délicatesse. Cette pièce évoque la beauté mélancolique d'une nuit pluvieuse, où chaque goutte de pluie devient une note de musique, créant ainsi une atmosphère intime et enveloppante.

Une œuvre qui célèbre la poésie et la musique, en tissant un lien poétique entre la nature et l'émotion.

PRÉSENTATION DES PIÈCES

MISSA IN TEMPORE INCERTO

Christoph Schönherr (né en 1949)
Allemagne

Compositeur et chef d'orchestre allemand, Christoph Schönherr est reconnu pour ses œuvres chorales modernes qui allient harmonieusement tradition et innovation. Influencé par la musique sacrée et le jazz, ses compositions offrent une richesse harmonique et rythmique captivante, invitant à la fois à la réflexion et à l'émotion.

Missa in tempore incerto, ou Messe en temps incertain, est une œuvre inspirée par les défis et les incertitudes de notre époque. Elle marie des sonorités contemporaines à la structure liturgique classique, proposant un moment d'élévation et de contemplation, en résonance avec le contexte actuel.

Une composition qui invite à la réflexion profonde tout en célébrant la beauté de la musique sacrée moderne.

BRUNO DUFRESNE



Natif de la région de Lanaudière, il a fait la majorité de ses études musicales au Conservatoire de musique de Trois-Rivières et de Québec se spécialisant en cor français, musique de chambre et direction d'orchestre. Il a également poursuivi des études à l'Université du Québec à Trois-Rivières où il s'est concentré sur l'enseignement de la musique et le chant classique.

Alliant une double carrière de pédagogue et d'interprète, il a été membre de l'Orchestre symphonique de Trois-Rivières et a travaillé comme pigiste dans divers orchestres régionaux. Sa passion pour l'enseignement du chant choral l'a conduit à diriger plusieurs ensembles, notamment le chœur de filles de la Maîtrise du Cap-de-la-Madeleine, l'Ensemble

vocal Joseph-François Perrault, qui est rapidement devenu l'un des meilleurs chœurs d'adolescents au Canada, remportant la deuxième place au Concours des chœurs d'amateurs de Radio-Canada en 2000 et en 2002. Il a également dirigé le chœur de l'Université de Montréal et l'ensemble vocal Extravaganza.

Depuis sa fondation, il dirige le chœur Les Voix de la montagne. En plus de son engagement dans la direction chorale, il a composé ou arrangé plusieurs œuvres, dont un Requiem, un Triptyque marial, *L'Enfant, l'oiseau et l'arbre* (édition Cypress Choral Music), *Le Vaisseau d'or* et un Gloria. En septembre prochain, notre directeur musical dirigera aussi les Chanteurs de la Place Bourget dans la région de Joliette.



JEAN-CHRISTOPHE MELANÇON



Jean-Christophe Melançon est un pianiste montréalais émergent reconnu pour ses interprétations touchantes, sensibles et captivantes. Il se distingue en tant que soliste, se produisant dans des salles telles que le Théâtre Maisonneuve, la Chapelle Historique du Bon-Pasteur, le Gesù, la salle Pierre Mercure, et tout récemment à la Places-des-Arts dans un récital-lecture dans le cadre de la Virée Classique de l'OSM. Il fait ses débuts en Europe en 2022, où il enchante le public dans différentes villes d'Espagne. Il a également été invité à présenter un récital solo au

Portugal dans le cadre du Porto Pianofest en août 2023.

Son travail lui a valu des distinctions dans de nombreux concours nationaux, provinciaux et locaux, se classant notamment demi-finaliste lors de l'édition 2022 du Concours de piano OSM, où il a remporté le Prix Étoile Stingray-Prix du public et le Prix du jeune public.

Il est également boursier de prestigieuses organisations telles que la Banque Nationale du Canada, Canimex, la Fondation du Conservatoire de Montréal, l'Université de Montréal, la Fondation des Jeunes Musicales du Canada et la Fondation LOJIQ, témoignant de la reconnaissance de son talent parmi ses pairs. Il a également été invité au programme de formation Fondation Père Lindsay - Orford Musique en octobre 2023, ainsi qu'à l'Escuela Superior de Musica Reina Sofia à Madrid pour un stage de perfectionnement en 2024.

En plus de ses talents d'interprète, Jean-Christophe a suivi divers cours portant sur la composition, l'improvisation et le jazz. Il a obtenu son baccalauréat et sa maîtrise «avec distinction» au Conservatoire de musique de Montréal, où il a étudié sous la direction de Richard Raymond de 2015 à 2022. En 2023, il termine un diplôme professionnel à l'Université de Montréal auprès du pianiste de renom Henry Kramer.

DOMINIC LORANGE



Dominic Lorange est un artiste polyvalent ayant une formation en chant, théâtre et danse à l'École supérieure de théâtre musical. En plus de sa formation initiale, il a suivi des cours de perfectionnement en jeu devant la caméra, en doublage, en narration et en chant classique.

Il a participé à de nombreuses comédies musicales, jouant des rôles notables dont la doublure de Jean ValJean dans *Les Misérables*, Von Hussler dans *Mary Poppins* qui a remporté le Félix du meilleur spectacle de l'année

à l'ADISQ en 2017, Freddy Eynsford-Hill dans *My Fair Lady*, Tony Candolino dans *Les leçons de Maria Callas*, Fogarty et la doublure de Billy Flynn dans *CHICAGO*, et plus récemment Lurch dans *La Famille Addams*.

À l'Opéra de Montréal, il a créé le rôle du Teacher dans la première mondiale de l'opéra *Another Brick in the Wall*, du compositeur Julien Bilodeau, basé sur l'album *The Wall* de Pink Floyd. En 2023, il a également créé le rôle de Yvon dans l'opéra *Messe solennelle pour une pleine lune d'été* de Christian Thomas basée sur la pièce de Michel Tremblay, lors du Festival d'opéra de Québec.

Dominic Lorange a également été récompensé avec ses collègues par le Félix du meilleur album jeunesse lors du gala de l'ADISQ de 2013 pour le spectacle *Geronimo Stilton dans le Royaume de la Fantaisie* (rôles multiples).

REMERCIEMENTS

Les membres du conseil d'administration et les choristes de Les Voix de la montagne vous remercient chaleureusement pour votre présence et votre écoute qui nous porteront tout au long de cette soirée.

Un grand merci à nos fidèles spectateurs sans oublier ceux qui, pour la première fois, nous découvrent. Votre soutien est essentiel à la réussite de ce concert et nous inspire à donner le meilleur de nous-mêmes. L'achat de votre billet finance directement la production de ce concert.

Un grand merci à nos précieux commanditaires : Barista, Desjardins, Zoubris, Menus travaux BD, Neurothérapie Montréal, Groupe Beaudin, Lafontaine Vins & liqueurs, Élagage M.C. inc., Roy électrique. Votre soutien est essentiel à la santé financière du chœur.

Un grand merci à nos donateurs qui, grâce à leurs dons, apportent un appui supplémentaire à la mission de notre chorale. Soulignons la générosité du Dr Georges L'Espérance, Mario Beaulieu, François Laforce ainsi que Luc Laurin.

Un grand merci à notre soliste invité, monsieur Dominic Lorange qui, dès le début cette aventure avec les Voix de la montagne a démontré son grand intérêt à chanter la Messe de Christoph Schönherr. Son engagement et sa fébrilité nous ont été une source d'inspiration et de motivation.

Un grand merci aux musiciens présents ce soir qui contribueront sans aucun doute au succès de notre concert. Une mention toute spéciale à Jean-Christophe Melançon, notre pianiste accompagnateur et répétiteur. Merci Jean-Christophe pour votre implication, votre passion et votre engagement auprès de nous.

Un grand merci à nos bénévoles qui accueillent chaleureusement le public. Grâce à vous, nous pouvons nous préparer à chanter sans soucis.

Un grand merci aux choristes ainsi qu'au comité du conseil d'administration qui ont participé à la conception du programme. Tout un travail d'équipe ! Soulignons plus particulièrement l'apport de Myriam Rouleau, designer graphique ainsi que de Jarek Kucharczyk. Jarek est le créateur de l'illustration de l'affiche du concert, quel talent ! Un merci spécial à Yves Deschênes, choriste, pour son soutien indéfectible pour la promotion du chœur et du chant choral sur les réseaux sociaux.

Un grand merci à Bruno Dufresne, notre directeur musical et chef de chœur, pour avoir

proposé cette programmation audacieuse et enivrante sous les thèmes de l'amour et de la passion. Merci Bruno de nous donner des occasions d'apprentissage et de dépassement.

Un grand merci à nos familles et nos ami.e.s pour votre soutien indéfectible et votre accompagnement constant.

Merci à vous, cher public, de nous honorer de votre présence et de contribuer à la magie de cette soirée. Nous espérons vous revoir bientôt pour de nouveaux moments musicaux.

Le conseil d'administration

François Laforce, président

Caroline Lachance, vice-présidente

Christophe Dupré, trésorier

Myriam Claveau-Mallet, secrétaire

Claude Bédard, administratrice

Marie-Hélène Rainville, administratrice

Nanyunzi Zheng, administratrice

CHORISTES

ALTOS

Arseneau, Chantale
Barrette, Madeleine
Bertrand, Amélie
Boisjoli, Andréanne
Boulianne, Lucie
Ceresa, Elettra
Curnoyer-Proulx,
Genevieve
Couvrat, Christine
Dumoulin, Bodil
Fanchon, Virginie
Gonzalez Karg, Monica
Ioannidou, Lily
Joyal Legault, Maude

Lachance, Caroline
Lewis, Linda
Morin, Genevieve
Nassrany, Maya
Nicolaidis, Agneta
Prevett, Lili Jane
Rainville, Marie-Hélène
Demers, Nataliya
Roman, Sandra
Trépanier, Nicole
Turgeon, Isabelle
Vaillancourt, Guylaine
Verreault, Manon
Zheng, Nanyunzi

Bédard, Claude
Cardinal, Suzanne
Deschenes, Yves
Emeriaud, Guillaume
Feigenbaum, Aaron
Ghaderi, Alireza
Ghanbarian, Hamid

Johansson, Lloyd
Laforce, François
Michaud-Latour, Julien
Ruhlmann, Laurent
Savaria, Jocelyne
Snape, Martin

TÉNORS



SOPRANOS

Baghagha, Zainab
Beaulieu, Linda
Beauquier, Laurélie
Bergeron, Genevieve
Boisvert, Marie-Pierre
Boucher, Claire
Caillaux, Nadine
Chroniak, Linda
Claveau-Mallet, Myriam
Deveaux, Lorraine
Emond, Michelle
Ezzine, Lena Nehale
Forget, Sylvie
Franco-Ehrmann, Jade
Giasson, Edith

Giguët, Stéphanie
Hediard, Celine
Ho, To Phuong
Kucharczyk, Aleksandra
Markowicz, Karine
Migneault, Brigitte
Moldovan, Silvia Elena
Pineault, Danielle
Robitaille-Grou,
Marie-Christine
Rouleau, Myriam
Tremblay-Sher, Myriam
Turpin, Sophie
Veaux-Logeat,
Catherine

Beaudry, Alain
Beaulieu, Mario
Dagher, Hani
Dupré, Christophe
Emery, Gregory
Goyette, Serge
Kucharczyk, Jarek
Lalonde, Jocelyn

Langelier, Louis
N-G, Mikhail
Pellerin, Jacques
Rhéaume, Eric
Samson, Yvan
Tinawi, Simon



BASSES

MERCI À NOS COMMANDITAIRES ET DONATEURS



NEURO  THERAPY
MONTREAL

SIMON TINAWI MD, FRCPC

PHYSIATRE

Expert Médico-Légal Certifié (EMLC)



T: (514) 481-7867

F: (514) 933-6318

 reception@neuromtl.com

 1140 BEAUMONT, MONT-ROYAL, QC H3P 3E5

www.neuromtl.com



**Votre patrimoine
entre bonnes mains**

Marie Michelle Beaudin

Gestionnaire de portefeuille

CFA, Pl. Fin

Tél. : 514 412-3516

mariemichelle.beaudin@bnc.ca

 **FINANCIÈRE
BANQUE NATIONALE**
GESTION DE PATRIMOINE

 Groupe
Beaudin

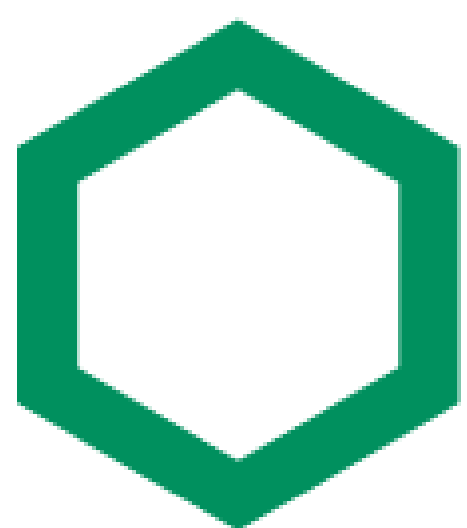

Desjardins

Caisse du Centre-nord de Montréal

 Menus
Travaux BD

Homme à tout faire

- Menuiserie
- Ébénisterie
- Peinture et joints
- Rénovation et réparation
de tous genres

Bruno Dufresne

menustravaux1@gmail.com

514-358-0182

www.menustravauxbd.com

Mont-Royal – Outremont – Westmount



PAPETERIE & PHOTOCOPIE
ZOUBRIS

5678 AV DU PARC, MONTRÉAL H2V 4H1

T. 514.495.2483

info@zoubris.ca

www.zoubris.ca

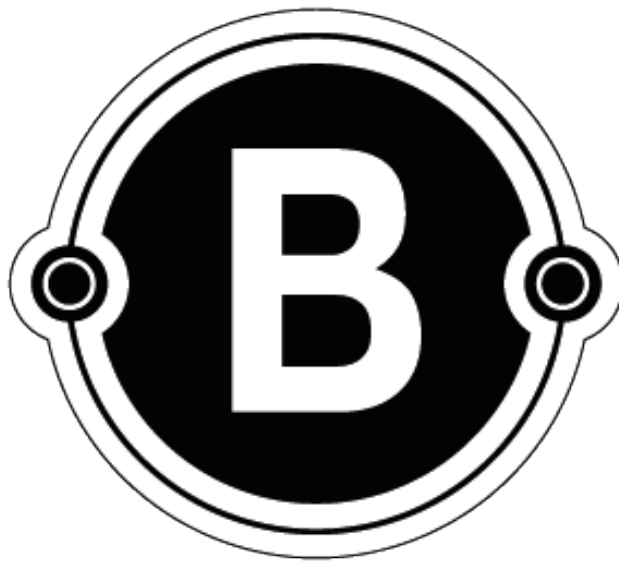

BARISTA
MICROTORRÉFACTEUR

ROY
ÉLECTRIQUE

Entrepreneur Electricien
Electrical Contractor

514-488-7763

royelectrique.com

RBQ: 8256-1952-54



tread
softly



pinot noir
south australia

Ce pinot noir a tout pour plaire.
Laissez vous séduire par Tread Softly,
un vin glou, glou à prix doux.



+15373416

La
Fon
taine

5

**Dynamiques Cowan inc
est fier de commanditer
cet évènement et félicite
tous les artistes qui ont
contribué par leur travail
à sa réussite.**

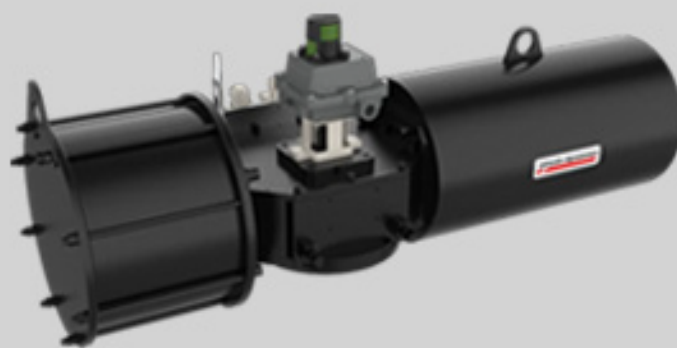

Dynamiques Cowan
Solutions d'automatisation des vannes
6194 Notre Dame Ouest
Montréal, Québec H4C 1V4
www.cowandynamics.com
info@cowandynamics.com

dynamiques cowan



Élagage M.C.

Votre spécialiste de l'arbre

CONTACT



elagagemc.com



info@elagagemc.com



1833-Elagage

SERVICES

- Abattage
- Élagage
- Inspections
- Essouchage
- Urgences
- Estimation Gratuite
- Assurances Complètes